



ALROC - HTA - Coffrets CNPT/630-1

ISO 9001

BUREAU VERITAS
Certification



C
N
P
T/

630 - 1

Manches ou poignées rouges = Outillage pour palier C33 226



ALROC

Z.I de la
fonderie
72160 Tuffé
France

Tél. : 02 43 71 11 80

Fax : 02 43 71 16 51

Web : www.alroc.fr

commercial@alroc.fr

info@alroc.fr

FONCTIONS

Le coffret CNPT/630-1 permet de préparer entièrement les câbles de sections 50mm², 95mm², 150mm², 240mm² et 630mm².

CARACTERISTIQUES

☞ Compatibilité avec les câbles C 33-226(VINYL, POPY, NIKOL), UTE C 33-223, NFC 33-220, NFC 33-223, HN 33 S 23

L : 505 mm Poids : 4.920kg
l : 360 mm
H : 120 mm



CNPT/630-1

Mode opératoire

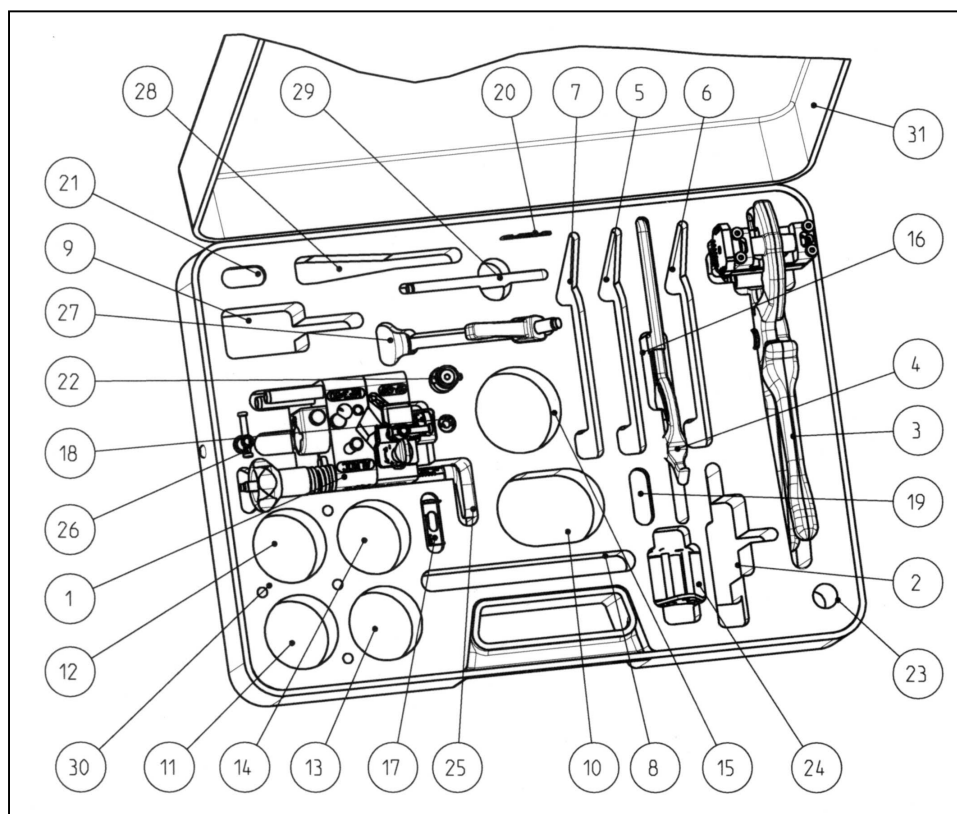

REP	FONCTION	REFERENCE
1	<ul style="list-style-type: none"> ➤ Coupe de la gaine ➤ Incision du semi-conducteur pelable ➤ Coupe de l'isolant 	MF3/60
2	Emplacement pour ASC R2	ASC R2
3	<ul style="list-style-type: none"> ➤ Réalisation de fentes ➤ Resserrage de la gaine 	FENTECRAN/60
4	Ecarter la gaine	EV/NPT
5	Emplacement pour EV2000 150-240	EV2000 150-240
6	Emplacement pour EV150-240	EV150-240
7	Emplacement pour EV630	EV630
8	Emplacement pour Ligarex	LIGAREX
9	Emplacement pour LHA/60	LHA/60
10	Emplacement pour TCD2000	TCD 2000
11	Emplacement pour TC50 ²	TC 50²
12	Emplacement pour TC95 ²	TC 95²
13	Emplacement pour TC150 ²	TC 150²
14	Emplacement pour TC240 ²	TC 240²
15	Emplacement pour TC630 ²	TC 630²
16	Emplacement pour GRI	GRI

REP	FONCTION	REFERENCE
17	Lame de MF3/60	LMF2
18	Lame semi pelable de MF3/60	LS
19	Emplacement pour lame d'ASC R2	LASCR1
20	Lame de fentecran/40	LFE
21	Emplacement pour LHAC	LHAC
22	Stylet réglable de MF3/60	SR
23	Emplacement pour pige PASC1	PASC1
24	Flasque à rouleaux de fentecran/60	FRF
25	Butée réglable	BR
26	Vis blocage butée	VBB1
27	Poignée de MF3/60	POLH/R
28	Emplacement pour poignée d'ASC R2	POLH/ER
29	Poignée de MF3/60 et de LHA/60	073/0017
30	Emplacement pour poignée de TC	POTC
31	Coffret de rangement plastique	CNPT/630V

- ☛ Les outils doivent être utilisés lorsque le câble est hors tension par du personnel qui dispose de compétences en matière de préparation des câbles et de connaissances sur les phénomènes électriques.
- ☛ Port de gants anti-coupeure obligatoire.
- ☛ Nettoyage de l'outil impératif après utilisation.

ALROC S.A.S - ZI de la Fonderie - 72160 TUFFE - FRANCE - Tél : 02.43.71.11.80 - Fax : 02.43.71.16.51
 Internet : www.alroc.fr - E.mail : commercial@alroc.fr - info@alroc.fr

S.A.S au capital de 800000€ - 341 050 987 RCS LE MANS - SIRET 341 050 987 00013 - APE 2453Z - TVA/FR 77 341 050 987